



Gmina Tyczyn

Nr 12 (359)
26.06. - 9.07.2005 r.

Cena 1,00 zł

GŁOS TYCZYNA

PISMO SAMORZĄDU TERYTORIALNEGO

Biała Borek Stary Budziwój Hermanowa Kielnarowa Matysówka Tyczyn

Publiczne Gimnazjum im. Jana Pawła II w Tyczynie Absolwenci AD 2005

Tyczyńskie Gimnazjum funkcjonuje od 1999 r. Szkoła z wartymi uznania efektami buduje swoją historię; tworzą ją młodzi, pełni zapału i pasji nauczyciele oraz kolejne roczniki młodzieży. Ładą dzień mury Gimnazjum opuści czwarty rocznik absolwentów. Życzymy im optymizmu, hartu ducha i trafnych decyzji w kolejnych etapach ich życia; teraz – gdy przed nimi szkoły ponadgimnazjalne, później – gdy wybierać będą studia, szukać pracy i zakładać rodzinę. Niech Wam się wiedzie!

Kl. III a

Na dole od lewej: Sławomir Pieńczak, Wojciech Szetela, Paweł Mital;

w środku: Joanna Szpunar, Kinga Bar, Katarzyna Mazur, Natalia Górzec, Patrycja Rybka, Przemysław Grzebyk, Piotr Cygan, Dariusz Jopek, Maciej Baran; u góry: Artur Fornal, Piotr Oczko, Michał Negacz, Adrian Drela, Michał Gawel, Mateusz Paśko, Paweł Potępa, Mateusz Wiater, Bartosz Borowiec, Aleksander Stec, Paweł Prędko.

Nieobecni: Magdalena Zawilo, Łukasz Prędko, Robert Słowik, Bartłomiej Klimasz.

Wych. mgr Paulina Bartnicka.



Kl. III b

Na dole od lewej: Agata Wanat, Agata Tluczek, Klaudiusz Szwarz, Justyna Jopek, Joanna Paśko, Ewelina Drązek, Beata Bąk, Marzena Szczypek, Katarzyna Ruszel, Aneta Trzyna;

wyżej: Agnieszka Leniart, Katarzyna Kocój, Monika Biesiadecka, Joanna Płodzień, Michał Karwowski, Artur Hnatko, Kamil Kotula, Wojciech Trojanowski, Jaromir Kasak, Piotr Jopek, Sławomir Rachwał, Kamila Mazur.

Nieobecni: Monika Kura, Mateusz Dziepak.

Wych. mgr Piotr Ledwoń.



Kl. III c

Na dole od lewej: Jadwiga Tadla, Gabriela Jasińska, Patrycja Radoń, Patrycja Magda, Agnieszka Rząsa, Joanna Baran;
 wyżej: Marcin Moraniec, Łukasz Janik, Maciej Chrzanowski, Marcin Suchy, Marcin Maladyn, Rafał Wiater, Krzysztof Borkowski, Robert Paluch, Gabriela Trojanowska, Mateusz Krzanowski, Martyna Kłos, Natalia Banaś, Aneta Ligęza, Rafał Szurlej, Natalia Cygan, Ewelina Leś, Kamil Biestek, Anna Wróbel.

Nieobecni: Justyna Warzocha, Joanna Paciorek.
 Wych. mgr Anna Ziemińska-Wróbel.



Kl. III d

Na dole od lewej: Łukasz Kościółek, Sławomir Prokop, Łukasz Kopeć, Rafał Kołodziej, Dawid Włosiński, Łukasz Stawicki, Mateusz Kuna;
 wyżej: Dominika Szafran, Wojciech Kocój, Barbara Kawalec, Monika Zdziarska, Anna Ziaja, Bogusław Tendelski, Natalia Wilk, Piotr Paluch, Katarzyna Knutel, Jakub Sitek, Agnieszka Krok, Krzysztof Klimasz, Sylwia Brzosko, Bartłomiej Kędzior, Dawid Kluz, Mateusz Krztoń.

Nieobecni: Anna Krztoń, Sylwia Głowacka, Tomasz Pączek.
 Wych. mgr Barbara Nowak.

Data 1 czerwca kojarzy się wszystkim z Dniem Dziecka, od dwóch lat jest też dniem, kiedy wyruszają na wspólną wędrówkę uczestnicy Gminnego Rajdu Dzieci Młodszych. W tym roku organizatorem i gospodarzem była Szkoła Podstawowa w Matysówce.

Dla uczniów klas trzecich z siedmiu szkół naszej gminy nauczyciele nauczania zintegrowanego przygotowali dwie trasy marszu; pierwszą z Tyczyna, drugą z Kielnarowej. 1 czerwca wszystkie okoliczne drogi prowadziły do...Matysówki. 130 uczestników i 10 opiekunów miało okazję sprawdzić się maszerując trasami liczącymi około 5 kilometrów.

Czas wędrówki mijał bardzo szybko, tym bardziej, że pogoda zamówiona przez organizatorów była wymarzona na pieszą wędrówkę. Świeciło wesołe słońce, a północny wiatr ochładzał strudzonych rajdowiczów. Piękne widoki, jakimi mogli nacieszyć się „mali obserwatorzy” przyczyniły się do tego, że nikt nie odczuł trudu maszerowania.

Około godziny 11.00 grupy zameldowały się na boisku szkolnym. Po powitaniu rozpalono ognisko, każdy mógł upiec kiełbasę i napić się soku.

Dla dzieci przygotowano wiele atrakcji. Gościliśmy pana **Stefana Płonkę** przewodnika PTTK-u, który uczył jaki ekwipunek należy zabrać na dalszą wędrówkę. Pan **Tadeusz Piątek** - właściciel gospodarstwa agroturystycznego przywiózł ze sobą kucyka. Rajdowicze mogli powozić się na koniku i nauczyć jak należy go pielęgnować.

Organizatorzy przygotowali też wiele ciekawych zabaw i konkursów. Najwięcej emocji sprawił konkurs w przeciąganiu liny. Wygrali uczniowie z Hermanowej przy znaczącym dopingiu opiekunów. Nagrodą w tej konkurencji był puchar ufundowany i wręczony przez Dyrektora Lidę Kupiszewską. Za wysiłek w pozostałych konkursach dzieci otrzymywały sprzęt sportowy i słodycze.

Chlubą synów - ojciec

Dzień 23 czerwca zarezerwowany jest w kalendarzu dla Ojca. Święto to, choć nie jest aż tak popularne jak Dzień Matki, Babcy czy Dziadka, nie stanowi odzwierciedlenia tego jakie znaczenie pełni ojciec w życiu każdego z nas. Choć to o mamie pisze się wiersze; wie się za co się ją kocha i powinno szanować, jak bardzo ważna jest w życiu każdego, zwłaszcza młodego człowieka, to jednak w dzisiejszym

II Gminny Rajd Dzieci Młodszych



Znalazł się również czas na wspólne śpiewanie. Stojąc w kręgu zaśpiewano „hymn” rajdowy, który wg regulaminu zwrotka po zwrotce układają mają kolejni organizatorzy rajdu. Na zakończenie, już bez obaw o struny głosowe, uczestników poczęstowano lodami.

Organizatorzy serdecznie dziękują opiekunom grup i panu S. Płonce za czas poświęcony dla dzieci, panu T. Piątkowi za miłe uatrakcyjnienie rajdu. Za sfi-

nansowanie imprezy szczególnie dziękujemy **Gminnej Komisji ds. Rozwiązywania Problemów Alkoholowych**. Za otrzymane pieniądze zakupiono kiełbasę, słodycze i nagrody konkursowe. Smaczne pieczywo ofiarował nam właściciel piekarni „Celek”, pan **Marek Celek**.

Krystyna Kielar
nauczyciel SP w Matysówce

- 80% młodych mężczyzn popełniających gwałty nie miało kontaktu z ojcem,
- 85% młodzieży trafiającej do więzień wychowało się bez ojca,
- 90% bezdomnych i uciekających z domu dzieci pochodzi z rodzin bez ojca,
- 85% dzieci, które sprawiają problemy wychowawcze, wychowało się bez ojca,
- 75% młodzieży ulegającej zatruciu środkami chemicznymi wychowało się bez ojca,
- 71% młodzieży, która porzuca szkołę, pochodzi z rodzin bez ojca.

19 czerwca br. w Warszawie odbył się III Krajowy Kongres Eucharystyczny, podczas którego beatyfikowano dwóch księży pochodzących z Podkarpacia: Władysława Findysza, pierwszego męczennika komunizmu, Bronisława Markiewicza, założyciela zgromadzeń michalitów i michalitek oraz Ignacego Kłopotowskiego, urodzonego na Podlasiu, założyciela Zgromadzenia Sióstr Loretanek. O obydwu „naszych” błogosławionych pisał obszernie na naszych łamach ks. Jan Pyziak. Aktu beatyfikacji, dokonał prymas Polski kard. Józef Glemp, jako legat papieża Benedykta XVI.

W Mszy Beatyfikacyjnej wzięła udział kilkutysięczna rzesza wiernych z Podkarpacia, wśród nich także mieszkańcy gminy Tyczyn: uczestnicy wyjazdu zorganizowanego przez parafię w Tyczynie oraz delegacja władz i samorządu Gminy: Burmistrz **Kazimierz Szczepański**, Sekretarz **Jadwiga Kłos** oraz **poczet sztandarowy Rady Miejskiej** - Marta Leniart,

Błogosławieni z Podkarpacia



Grzegorz Lampart, Ryszard Wisz i poczty sztandarowe **OSP z Tyczyna** - Eugeniusz Stokłosa, Marian Janusz, Ludwik Chruszcz, **OSP z Białej** - Jan Szetela, Jan

Mitał, Andrzej Bal, **OSP Budziwój-Dębina** - Wiesław Michalski, Stanisław Mikula, Wiesław Tłuczek. (jk)

Miłość i ofiara

*Bądźcie o mnie spokojni jestem
w rękach Boga ...
czuję moc Bożą na każdym kroku...*
(Bł.Ks.J.Kowalski, z listu do rodziny,
Auschwitz - Birkenau 1942)

II wojna światowa spowodowała milionowe ofiary. Wśród nich byli heroiczni świadkowie wiary.

W tym roku (12 czerwca br.) minęła 6. rocznica wyniesienia na ołtarze 108 męczenników wyznawców Chrystusa, w czasie okupacji niemieckiej. Z Diecezji Rzeszowskiej tytuł błogosławionego nadano: ks. Józefowi Kowalskiemu -salezjaninowi, ks. Romanowi Sitko, Natalii Tułasiewicz i Stanisławowi Staroweyskiemu.

W szczególnej bliskości pozostaje z bł. ks. Józefem Kowalskim - salezjaninem, duchowym synem św. Jana Bosko. Życie swoje oddał całkowicie Bogu i Jego Matce. Najpierw - jako niemowę - ofiarowany został przez rodziców Matce Bożej w Borku Starym. Zaowocowało to cudownym uzdrowieniem ze śmiertelnej choroby (1911 r.), a po przyjęciu pierwszej Komunii Świętej (1921 r.) zapisany został do Bractwa Różańcowego. Wydarzenia te rozbudziły u małego chłopca (**foto.**) ciche wezwanie do stanu duchowego. Najpierw przejawiało się to w dziecięcych zabawach, a po opanowaniu ministrantury, stał się gorliwym ministrantem. Biegał każ-



dego dnia z Siedlisk do kościoła w Lubeni (koło 4 km), aby oddać chwałę Bogu i adorować Najświętszy Sakrament.

Dalsze losy 11-letniego Józefa związane były ze szkołą Maryi Wspomożycielki Wiernych w Zgromadzeniu Salezjanów w Oświęcimiu. Należał do najmniejszych uczniów I klasy gimnazjalnej. Koledzy i przełożeni często zadawali sobie pytanie, po co ojciec przywiózł do Zakładu tego chłopca? Czy podoła on tak ciężkim i rozlicznym obowiązkom?

Józio, mimo swojego małego wzrostu i braków w wiadomościach, nie zrażał się trudnościami i z biegiem czasu swoje talenty rozwijał z dużymi sukcesami, zadziwiając wychowawców i nauczycieli. Po latach nauki (1922-27) przełożeni stwierdzili, że dla salezjanów w Oświęcimiu Józio był tym, kim św. Dominik Savio dla Oratorium św. Jana Bosko w Turynie... A nawet przez niektórych nazywany był „piccolo santo” (mały święty).

Z biegiem czasu Jego gorliwość do kapłaństwa i świętości potęgowała się o czym świadczy młodzieńcze pragnienie zapisane własną krwią w sekretnym notysku: „Cierpieć i być wzgardzonym”.

Jak wynika z opracowań i wspomnień o ks. Józefie Kowalskim, Eucharystia stanowiła zawsze dla niego pokarm i wzmocnienia na drogę doskonałości i świętości. Jego postanowienie: „Ja mam i muszę być świętym”, Opaczność Boża pozwoliła mu zrealizować w całej pełni w obozie Auschwitz-Birkenau. W tym bezgranicznym morzu cierpienia, z całą świadomością szedł drogą krzyżową za Chrystusem. Nie załamał się. Z Różańca Świętego, który miał przy sobie, czerpał siłę do przetrwania i udzielania pomocy innym. Ks. Konrad Szweđa zeznał po wyzwoleniu: „ks. Józef Kowalski zachował w obozie godność człowieka i kapłana... mimo surowego zakazu, rozgrzeszał konających, pocieszał psychicznie załamanych oczekujących wyroku śmierci”.

Moc i siłę do wypełniania posługi kapłańskiej w obozowym piekle przemocy i nienawiści Boga wyniósł z Eucharystii i pomocy Matki Bożej Wspomożycielki - Opiekunki Zgromadzenia Salezjanów. W małym grypsie do współbraci salezjanów w Oświęcimiu napisał: „Najmocniej prosimy jeszcze o jedną największą przysługę, ... o trochę wina mszalnego i kilkanaście komunikantów i wielką hostię.

Ciąg dalszy na str. 15

Dzieci lubią bajki

W ramach akcji „Cała Polska czyta dzieciom” oraz „Biblioteka otwarta dla Ciebie”, filia Biblioteki w Borku Starym zorganizowała cykl spotkań dla dzieci z miejscowej Szkoły Podstawowej.

1 czerwca br., w Dniu Dziecka, bibliotekę odwiedziła kl. „0” wraz z wychowawczynią, p. K. Dudziak. O głośne przeczytanie bajek przedszkolakom został poproszony pan **Stanisław Wojturski**, sołtys i radny Borku Starego. Jego interpretacja czytanych wierszy i baśni bardzo spodobała się dzieciom, które wykonały piękne ilustracje do przeczytanych utworów (rysunki zostały wystawione w bibliotece w Borku). Za piękną postawę (dzieci były bardzo grzeczne) przedszkolaki zostały obdarowane słodyczami i lodami. Nie zapomnieliśmy również o okolicznościowych życzeniach w Dniu Dziecka.

Na drugie spotkanie przybyła kl. III z wychowawczynią, p. K. Osiadły. Dzieci zapoznały się z pracą w bibliotece; dowiedziały się, jak korzystać z jej zbiorów książkowych i w jaki sposób zostać czytelnikiem naszej biblioteki. Zaproszony gość, p. **Grzegorz Lampart** - radny wsi, przeczytał uczniom jedną z baśni H.Ch.



Andersena. Następnie został zorganizowany konkurs na „Najpiękniej czytającego trzecioklasistę”. Udział w nim wzięły wszystkie dzieci, które czytały bardzo ładnie i płynnie. Z grona wszystkich uczniów wybrano najlepszą czwórkę. I miejsce zajęła **Magdalena Pluta**, II - **Izabela Marszałek**, a trzecie, ex equo, **Aneta Krzanow-**

ska i Tomasz Kuśnierz. Nagrodami były książki, słodycze i lody.

Myślę, że takie spotkania są bardzo pozytywnie odbierane dzieci, które na dobre zaprzyjaźnią się z książką i z wielką przyjemnością będą odwiedzały naszą Bibliotekę.

Grażyna Szura

„Zażywasz - przegrywasz ”

6 czerwca br. uczniowie klasy VIa SP w Tyczynie (wych. Andrzej Hałoń) uczestniczyli w spotkaniu z pielęgniarką środowiskową panią **Marią Hadałą** z Przychodni Rejonowej w Tyczynie. Nie było to nasze pierwsze spotkanie. W ubr. gościliśmy panią Marię na godzinie wychowawczej, podczas której mogliśmy wysłuchać ciekawej prelekcji nt. „Higiena dnia codziennego młodego człowieka w okresie dorastania”.

Tym razem temat spotkania brzmiał „Wpływ używek na organizm człowieka”. Pani Maria Hadała wytłumaczyła nam, co rozumiemy pod pojęciem używek (nikotyna, alkohol, narkotyki, kawa) przedstawiła nam rodzaje uzależnień oraz ich katastrofalne skutki. Zastanawialiśmy się, dlaczego młodzi sięgają po używki oraz jak należy się zachować, gdyby ktoś nas namawiał do skosztowania. Dowiedzieliśmy się również jak rozpoznać narkomana i gdzie osoba uzależniona może szukać pomocy.

Po spotkaniu wszyscy uczniowie zgodnie stwierdzili, że narkotyki są jak la-



birynt, do którego jest łatwo wejść, natomiast trudno z niego wyjść. Co roku 26 czerwca przypada międzynarodowy dzień zwalczania narkotyków.

Dziękujemy pani Marii Hadale za poświęcony czas i cenne słowa, które skierowała do nas, aby stały się dla nas przestrogą, ale i wskazówką jak należy postępować, by nie wpaść w sidła nałogów.

*W imieniu klasy VIa
Monika Lassota
i Paulina Kłoskiewicz*

Uwaga Czytelnicy!

Następny numer „GT” ukaże się z datą
10 lipca 2005 r.

Termin składania tekstów upływa
4 lipca 2005 r.

Zdjęcia mile widziane

Zdrowe rozwiązanie!

Oczyszczalnie

Część domów w naszej gminie jest już podłączonych do kanalizacji sanitarnej lub w najbliższym czasie będzie. Pozostają jednak tereny o zabudowie rozproszonej, do których przyłączyć do zbiorowej kanalizacji jest ekonomicznie nieopłacalny, a zbiorniki szambo z których ścieki wypływają do rowu czy rzeki nie spełniają wymogów w zakresie ochrony środowiska. Jedynym rozwiązaniem staje się wtedy budowa przydomowej oczyszczalni ścieków, która spełniałaby przepisy i wymogi prawne.

Aby przybliżyć mieszkańcom temat budowy przydomowych oczyszczalni w dniu 16 lipca 2005 r. (sobota) o godz. 10.00 w Urzędzie Gminy i Miasta w Tyczynie (sala obrad) Firma Pro-Eco Invest S.A. ECO Oczyszczalnie zaprezentuje systemy przydomowych oczyszczalni ścieków, możliwości skorzystania przy ich budowie z kredytu czy też dla osób, firm, instytucji kwalifikujących się, możliwość zwrotu poniesionych kosztów z funduszy europejskich. Firma jest wyłącznym dystrybutorem produktów amerykańskiej firmy Bio-Microbics, Inc., której sztandarowym produktem są systemy oczyszczania ścieków FAST.

System ten zapewnia idealne środowisko dla rozwoju dużej ilości mikroorganizmów w wewnętrznej komorze. Orga-

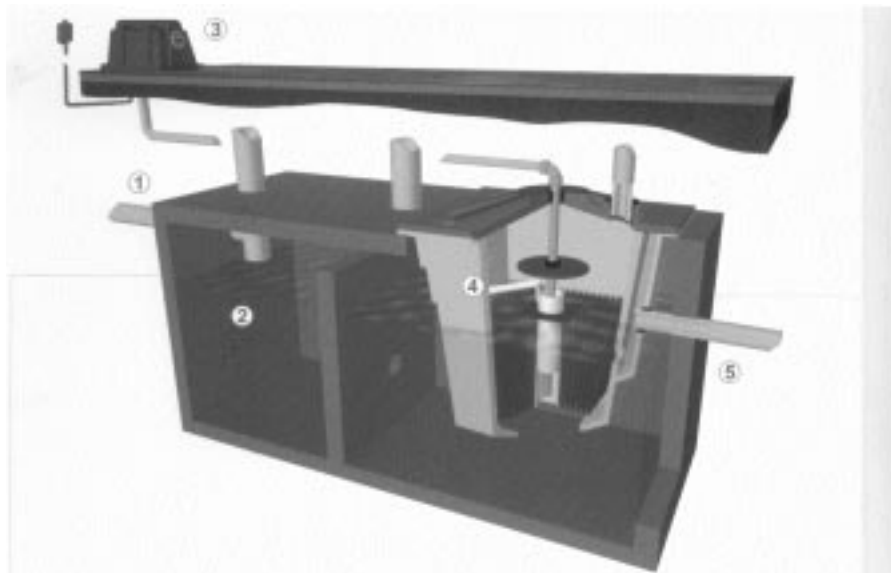

Opis działania systemu FAST:

- 1) Dopływ ścieków.
- 2) Naturalna separacja i osiadanie przebiegają w pierwszej komorze umieszczonej pod ziemią zbiornika.
- 3) Dmuchawa dostarcza dużą ilość powietrza do serca systemu i wytwarza silny ruch wody.
- 4) System FAST nieustannie przetwarza i likwiduje ponad 95% typowych zanieczyszczeń. Zaawansowana technologia pozwala na wyjątkowo skuteczną, ponad 70% redukcję azotu.
- 5) Odpływ oczyszczonych ścieków do odbiornika.

nizmy te przetwarzają ścieki na czystą, pozbawioną przykrego zapachu wodę, która może być powtórnie użyta do nawadniania lub innych celów gospodarczych. Po zainstalowaniu, system ten jest zupełnie bezobsługowy i nie wymaga konserwacji. Umieszczony pod ziemią, czysty, bez przykrego zapachu doskonale komponuje się z każdym krajobrazem. Zajmu-

je małą powierzchnię pod zabudowę. System FAST można zamontować w zbiorniku betonowym, z włókna szklanego, stalowym lub plastikowym.

Więcej o systemie FAST będzie można dowiedzieć się na spotkaniu. Wszystkich zainteresowanych mieszkańców serdecznie zapraszamy.

(bk)

Jarmark ekologiczny - „SOS dla Ziemi”

3 czerwca br. z okazji obchodów Światowego Dnia Ochrony Środowiska odbył się Jarmark Ekologiczny „SOS dla Ziemi”. Ta plenerowa impreza rekreacyjno-edukacyjna dla dzieci i młodzieży corocznie organizowana jest przez Związek Komunalny „Wisłok”, Urząd Miasta Rzeszowa i Podkarpacką Chorągiew ZHP. Bierze w niej udział wiele szkół i przedszkoli z Rzeszowa i okolic, m.in. z terenu Doliny Strugu.

Pogoda dopisała, więc na rzeszowskich bulwarach nad Wisłokiem było gwarno, rojno i kolorowo. Do centralnego punktu - sceny plenerowej - ścigały z różnych stron grupy dzieci i młodzieży. Wszyscy wyglądali jak mrówki w kolumnach poruszające do mrowiska. 21 Gromada Zuchowa „Ekołudki” ze Szkoły Podstawowej w Budziwoju pod opieką Iwony Woźniak dziarsko maszerowała, niosąc na głowach paczki i worki z posegregowanymi surowcami wtórnymi. Celem happeningu „Mrówki” była promocja selektywnej zbiórki surowców wtórnych, wpajanie zasad segregacji odpadów oraz uświadomienie konieczności i korzyści wynikających z podjęcia tych działań. W pobliżu sceny rozstawiono pojemniki na posegregowane odpady - puszki aluminiowe, papier i plastik. Każdy uczestnik, który wrzucił do odpowiedniego pojemnika co najmniej 2 kg makulatury lub 15 butelek typu PET lub 20 puszek aluminiowych (zgniecionych),



Drugi raz w tym roku

Strug znów wylał

Piątek 10 czerwca br. zaczął się podobnie jak inne dni czerwca. Padał deszcz dość intensywnie i równomiernie. Wszystko wskazywało na to, że przy takich opadach będzie miała miejsce powódź na terenie naszej gminy (już druga w tym roku).

O godz. 13.00 poziom wody w Strugu wynosił 170 cm, a o 16.00 - 220 cm. Przy takim poziomie wody zostały wprowadzone całodobowe dyżury Gminnego Centrum Reagowania. Odbieraliśmy telefony, głównie z Białej i Budziwoja. Były to telefony z informacjami o lokalnych podtopieniach spowodowanych niedrożnymi rowami melioracyjnymi i zgłoszenia awarii sieci kanalizacyjnych. Przepompownie kanalizacyjne nie nadążały z przerobieniem tak ogromnej ilości wody i ścieków kanalizacyjnych. Stąd zdarzały się podtopienia od kanalizacji. Pracownicy usuwający skutki awarii sieci wodociągowo-kanalizacyjnej nie nadążali za zgłoszeniami, a wody przybywało.



Kładka na ul. Wyzwolenia w Tyczynie



Strug w okolicy mostu pod Klasztorem w Borku Starym
- widok z mostu



Kładka pod Klasztorem w Borku Starym

O godz. 21.00 stan wody w Strugu osiągnął 300 cm. i został ogłoszony alarm przeciwpowodziowy dla gminy Tyczyn. Postawiliśmy w stan pogotowia strażaków i rozpoczęliśmy napełnianie worków piaskiem. O godz. 1.00 dnia 11 czerwca br. poziom Strugu wyniósł 330 cm, przybierając co godzinę 10 cm, by o 6.00 osiągnąć maksymalny poziom 360 cm. Na szczęście pogoda zaczęła się poprawiać. Przestało padać i poziom wody

zaczął nieznacznie opadać; o godz. 12.00 wyniósł 300 cm, a o 16.00 - 170 cm. Alarm został odwołany.

Każda taka sytuacja powinna nas uczyć czegoś nowego; nas dyżurujących - sprawnego działania, a mieszkańców - współpracy w walce z żywiołem. Powinniśmy być też bardziej świadomi nieszczęść, które dotyczą i nas i naszych sąsiadów.

mgr Barbara Grzebyk

otrzymywał kupon z numerem, który brał udział w losowaniu nagród. Niestety, żaden z zuchów nie miał szczęścia!

Na scenie trwał koncert piosenek ekologicznych pt. „Estrada Ratowników Ziemi”, a obok - konkursy, gry i zabawy, wystąpienia ekologów, dystrybucja ulotek informacyjnych oraz praktyczne badanie stanu środowiska (stopień natężenia hałasu i zanieczyszczenia powietrza) specjalistyczną aparaturą pomiarową z Wojewódzkiego Inspektoratu Ochrony Środowiska.

Zabawny konkurs - V Mistrzostwa Polski w Przenoszeniu Butelek Typu PET

- dostarczył wielu emocji. Każdy uczestnik w czasie 120 sekund musiał przenieść jednorazowo jak największą liczbę butelek PET na wyznaczone miejsce. Rekordzista doniósł aż 19 sztuk!

Największą atrakcją był Ekologiczny Zjazd „Grawitomobilów”. Własnoręcznie skonstruowane, oryginalne pojazdy z dwuosobową załogą musiały o „własnych siłach” tzn. bez dodatkowego rozpędu i użycia siły mięśni, przejechać po pochyłości określony odcinek asfaltowej drogi. W kategorii szkół podstawowych zwyciężył pojazd **Sebastiana Koziołkiewicza z kl. I b** i jego starszego brata.

„Gwoździem” programu był happening „Na zegarze świata jest za minutę dwunasta”, który miał na celu uświadomienie niebezpieczeństw zagrażających środowisku naturalnemu oraz naszemu zdrowiu i życiu. O godz. 11.59 rozdzwoniły się budziki przyniesione przez uczestników, aby w jednym czasie wspólnie „obudzić” cały Rzeszów, region, Polskę i świat z „błogiego letargu ekologicznej nieświadomości” i pobudzić do działania w celu ochrony środowiska.

mgr Iwona Woźniak
opiekun 21 GZ „Ekoludki”

Dni Tyczyna 2005

Parada orkiestr dętych

5 czerwca br., na rozpoczęcie Dni Tyczyna, odbyła się VI Powiatowa Parada Orkiestr Dętych.

Tegoroczną prezentację Orkiestr rozpoczął przemarsz ulicami Tyczyna - od Rynku do Parku, gdzie odbywały się popisy koncertowe. Głównym celem Parady była prezentacja dorobku artystycznego zespołów, wymiana doświadczeń oraz zrealizowanie zapotrzebowania mieszkańców Tyczyna, którzy rokrocznie bardzo serdecznie przyjmują muzyków.

Dzięki organizacji takich spotkań - wiele orkiestr uchroniliśmy przed likwidacją, a środowiska lokalne uświadomiły sobie, jakie wartości kulturowe wnoszą one do życia naszego regionu.



Do udziału w Paradzie zgłosiło się pięć orkiestr. Komisja artystyczna, po obejrzeniu i wysłuchaniu Orkiestr, biorąc pod uwagę dobór repertuaru, poziom muzyczny i ogólny wyraz artystyczny postanowiła przyznać równorzędne nagrody w wysokości 300 zł dla:

- **Orkiestry Dętej z Błażowej** (dyrygent Mieczysław Czarnuk),
 - **Orkiestry Dętej z Borku Starego** (dyrygent Wojciech Janik),
 - **Orkiestry Dętej z Harty** (dyrygent Andrzej Sowa),
 - **Orkiestry Dętej z Głogowa Młp.** (dyrygent Tadeusz Cielak)
- oraz wyróżnienie (200 zł) dla **Kameralnego Zespołu Instrumentów Dętych z Błażowej** (kierownik zespołu Ryszard Bocek).

Licznie zgromadzona publiczność z aplauzem przyjmowała programy koncertowe i brawurowo zagrany finał pod batutą niżej podpisanego

Władysław Bober

Wiceprezes Rzeszowskiego Oddziału Polskiego Związku Chórów i Orkiestr

Toczydło

Po raz piąty odbył się konkurs pojazdów i rzeźb na kółkach. Prezentowała je młodzież ze Szkoły Podstawowej i Gimnazjum z Tyczyna, Gimnazjum Nr 10 i Szkoły Społecznej Nr 1 z Rzeszowa, szkół z Błażowej Dolnej, Futomy i Białej.



Główną nagrodę - rower górski i puchar Komendanta Wojewódzkiego Policji - za pojazd oraz najdłuższy zjazd zdobyli bracia **Włosińscy - Damian i Grzegorz** (SP i Gimnazjum w Tyczynie). Drugie miejsce zajęł pojazd z Błażowej Dolnej, którego autorami byli bracia



Łukasz i Marcin Mialny. Pojazd wykorzystywał koła starych maszyn rolniczych. Zdobyli oni również puchar Rzeszowskiego Automobilklubu. Na trzecim miejscu uplasował się pojazd **Marcina Kościółka** z SP Tyczyn - „Ekomobil”. Na uznanie



zasłużyły też: samolot F-16 (SP Biała) autorstwa **Patryka Stolarskiego i Bartka Miąsika**, oraz kolorowa świnka na kółkach - **praca grupowa uczniów z Gimnazjum Nr 10** w Rzeszowie.

Wspaniała pogoda pozwoliła przeprowadzić konkurs rysunkowy kredą na asfalcie. Dzieci z klas młodszych szkół z Tyczyna i z Chmielnika rysowały logo Toczydła 2005.

Dziękuję bardzo za pomoc w ufundowaniu nagród rzeczowych sklepom i firmom: „Mewa”, „Sezam”, „Cygaro” i „Grafit”. Dziękuję za pomoc i współpracę Panu **Burmistrzowi Tyczyna, Dyrekcji M-GOK, Dyrekcji SP w Tyczynie** i wszystkim, którzy pomagają co roku, aby „toczyć się dalej...”.

Do zobaczenia za rok.

Krzysztof Koziołkiewicz
Pomysłodawca heppeningu „Toczydło”

Piknik rodzinny

Piknik odbywał się w Parku, 5 czerwca br. w niedzielne popołudnie. Gromadząca się publiczność miała okazję obejrzeć 2-godzinny program artystyczny w wykonaniu chóru młodzieżowego z Gimnazjum, chóru dziecięcego „Półnutki” z Białej oraz zespołów tanecznych „Katarzynki” z Tyczyna i Białej oraz „Largo” i „Poleczka” z Hermanowej. Po przemar-



szu i koncertach orkiestr dętych, wieczorem mieszkańcy Tyczyna i okolic mieli okazję zabawić się podczas bloku imprez rozrywkowych dla dzieci i dorosłych w spektaklu karaoke „Duetu VIP”.

Miejsko-Gminny Ośrodek Kultury serdecznie dziękuje **Dyrekcji Zespołu Szkół w Tyczynie** za współpracę przy organizacji pikniku rodzinnego w parku, a także - i przede wszystkim - **Strażakom z OSP Tyczyn**. Po raz kolejny nie zawiedli i służyli pomocą, gdy w Tyczynie podczas Przeglądu Zespołów Śpiewających zabrakło wody, gdy przez miasto defilowały Orkiestry Dęte, gdy trzeba było zadbać o bezpieczeństwo dzieci biorących udział w „Toczydło”

Na zakończenie niedzielnego pikniku z recitalem melodyjnych włoskich piosenek wystąpił piosenkarz Roberto Zucaro.

Spotkania w bibliotece

7 czerwca br. w bibliotece odbyło się spotkanie autorskie z **p. Andrzejem Żmudą** - poetą, dziennikarzem i wydawcą. W bardzo ciekawy sposób opowiadał on zebranym o pozycji, jaką ma w obecnym czasie książka na rynku wydawniczym, a także o roli książki w życiu współczesnego człowieka. P. Andrzej zaprezentował również swój dorobek poetycki. Chętni mogli zakupić interesujące pozycje książkowe wydawnictwa „Ad oculos”.

9 czerwca br. nasza Biblioteka gościła mamy wraz ze swoimi pociechami. Licznie zebrane panie wysłuchały bardzo pouczającego wykładu **dr Zofii Brzuchowskiej**, pracownika naukowego Uniwersytetu Rzeszowskiego, pt. „Baśń wrazem miłości macierzyńskiej”. Natomiast



dzieci w sali widowiskowej MGOK wzięły udział w zabawach i konkursach zorganizowanych pod hasłem „W świetle baśni”. Było głośne czytanie baśni w ramach akcji „Cała Polska czyta dzie-

ciom”, układanie puzzli, konkurs plastyczny na ulubioną postać z bajki (wystawa prac na Oddziale dla Dzieci naszej Biblioteki), zabawy przy muzyce. Zmęczeni mogli nabrać sił posilając się paluszkami, ciasteczkami i sokiem. O tym, że nasi najmłodsi czytelnicy miło spędzili czas, niech świadczą łzy niektórych z nich, kiedy mamy zabierały swoje pociechy do domu...

10 czerwca naszą Bibliotekę odwiedziła kl. II ze Szkoły Podstawowej w Tyczynie z wychowawczynią, **mgr Jadwigą Płodzień**. Na nasze zaproszenie odpowiedziała Miejska Komenda Policji, którą reprezentowała **p. Ewa Żydzik**. Opowiadała



ona dzieciom o bezpieczeństwie na drodze; uczniowie dowiedzieli się m.in. dlaczego trzeba zakładać kask podczas jazdy na rowerze i dlaczego nie wolno wsiadać do samochodu nieznajomych. Na zakończenie spotkania pani policjant przeczytała dzieciom bajkę. Za grzeczne zachowanie mali uczniowie zostali nagrodzeni pysznymi ciasteczkami.

Ludowe śpiewanie

12 czerwca br. odbył się X Wojewódzki Przegląd Zespołów Śpiewających, w którym wzięły udział 32 zespoły. Rynek tyczyński mienił się kolorami strojów ludowych i rozbrzmiewał śpiewem i muzyką. Po prezentacjach na scenie zespoły razem z chórem dziecięcym „Półnutki” z Białej i Zespołem Pieśni i Tańca „Country” z Budziwoja koncertowały na tarasie przed Domem Kultury zachęcając publiczność do wspólnej zabawy.

Wieczorem, przy sprzyjającej aurze, na zakończenie cyklu imprez związanych z obchodami Dni Tyczyna odbyła się zabawa taneczna z udziałem zespołu „Demeters”.

Jolanta Kocyla
Agnieszka Rożek

15 czerwca br. ok. 600 mieszkańców z pod rzeszowskich gmin manifestowało przed Kancelarią Rady Ministrów w Warszawie, przeciw przyłączeniu

Nie chcemy do Rzeszowa!

Byliśmy w Warszawie



części naszej gminy do Rzeszowa. Z naszej gminy wyjechały 3 autokary (ponad 100 osób), wioząc przedstawicieli Matysówki (najliczniejsza grupa) z sołtysem **Haliną Złamaniec**, Budziwoja z sołtysem **Julianem Piętą** oraz trzecią grupę złożoną z przedstawicieli Białej, Tyczyna i Borku Starego, z którą podróżował **Burmistrz Kazimierz Szczepański**.

Gdy dotarliśmy na miejsce - do hali widowiskowo-sportowej „Torwar”, przeszliśmy wraz z innymi manifestującymi pod eskortą policji pod Urząd Premiera. Tam po odczytaniu listu protestacyjnego, delegacja złożona ze starosty, wójtów, burmistrzów oraz podkarpackich parlamentarzystów: **Mieczysława Kasprzaka**, **Bolesława Bujaka**, **Jana Tomaki** i **Krystyny Skowrońskiej**, udała się do Kancelarii Premiera, gdzie przyjął ją Wiceminister Spraw Wewnętrznych **Jerzy Mazurek**.

Kanalizacja w Hermanowej

III etap zakończony

W I kwartale 2005 r. zakończono budowę i przekazano do eksploatacji kolejny, trzeci etap budowy kanalizacji sanitarnej na terenie wsi Hermanowa. Wykonano w tym etapie 11 221 mb sieci kanalizacyjnej, dwie duże przepompownie ścieków i jedną przydomową. Podłączono do kanalizacji 58 budynków. Koszt wykonywanych prac wynosi 1.418.862 zł. Na realizację inwestycji Gmina uzyskała dofinansowanie ze środków programu SAPARD w wysokości 965.659 zł.

Realizując od 2003 r. budowę kanalizacji sanitarnej, w Hermanowej wykonano łącznie 25 500 mb kanalizacji, 5 dużych przepompowni ścieków i dwie przydomowe. Podłączono do kanalizacji sanitarnej 197 budynków oraz budynki Szkoły Podstawowej i Domu Ludowego.

Wykonawcą robót były rzeszowskie firmy budowlano-sanitarne: „Wodrol” Rzeszów oraz „Inżynieria” Rzeszów. Łączny koszt realizacji trzech etapów wyniósł 3.537.485 zł. Natomiast z wypłat ludności uzyskano kwotę 792.860 zł.

Z zaprojektowanego zakresu kanalizacji, w 2006 r. będzie można wykonać część robót w rejonie Babiego Dołu. Natomiast znaczna część zaprojektowanej kanalizacji na razie nie będzie

W oczekiwaniu na ich powrót kobiety z Zespołu Ludowego „Matysowianki” i młodzież z Zespołu „Country” z Budziwoja, zabawiali nas opowiadaniem skeczy i przyśpiewkami, zaś pozostali zwiedzali pobliskie Łazienki. Barwne stroje ludowe naszych zespołów bardzo się podobały, przykuwały uwagę przechodniów, a nawet Rady Kancelarii Prezesa Rady Ministrów **Michała Tomiczka**, uczestnika rozmowy samorządowców z Wiceministrem Mazurkiem. Po około 2-godzinnym oczekiwaniu powitaliśmy okrzykami i brawami delegację, która przekazała nam, iż wszystkie przedstawione argumenty zostaną rozpatrzone, a ostateczna decyzja zapadnie do 20 lipca. Z manifestacji wróciliśmy późnym wieczorem.

(mc)



mogła być zrealizowana z uwagi na brak zgody właścicieli działek, przez które z konieczności zaprojektowano kolektory główne.

Bez względu na te nie całkiem optymistyczne prognozy, już dziś można stwierdzić z satysfakcją, że kolejna miejscowość naszej Gminy niemal w całości ma uporządkowaną gospodarkę ściekową, co w ogromnym stopniu wpływa na ochronę środowiska naturalnego.

Aleksander Dawidziak

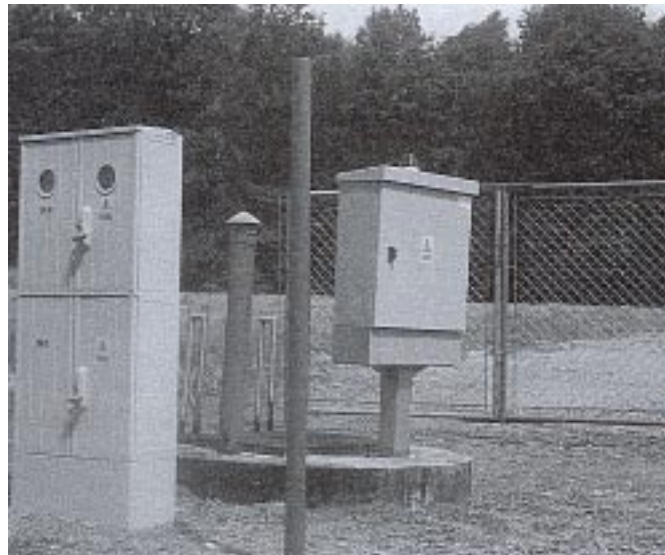

Do źródełka św. Bernarda

13 czerwca 2005 r. uczniowie należący do Szkolnego Koła Miłośników Tyuczyna, działającego przy Szkole Podstawowej w Tyuczynie (opiekun mgr Andrzej Hałoń) odbyli regionalną wycieczkę historyczną, której celem było zdobycie wzgórza Dalnicy (343m n.p.m.) oraz dotarcie do źródełka św. Bernarda (Tyuczyn - Królka). Gościem, a zarazem przewodnikiem wycieczki była **mgr Zofia Domino**, wieloletnia dyrektorka Szkoły Podstawowej w Hermanowej. Pani Domino dostarczyła nam wiele cennych informacji i ciekawostek historycznych dotyczących naszej „małej ojczyzny”: historii przydrożnych kapliczek, opowieści o kaplicy św. Bernarda i o Szymonie Kalandyku, który był pustelnikiem. Podczas rajdu dopisała nam pogoda i dzięki temu mogliśmy podziwiać piękne krajobrazy Pogórza Dynowskiego.

Dziękujemy bardzo Pani Zofii za poświęcony czas i przekazanie ciekawych wiadomości.

Karolina Stodolak, kl. VIc
Adrian Luczyk, kl. VIa
mgr Andrzej Hałoń

Na pierwszym piętrze UGiM obejrzyć można dwie wystawy.

Pierwsza zatytułowana „**Nie zabierajmy rzekom ich przestrzeni**”, nawiązuje do cyklu artykułów jakie były publikowane w „GT”. Obejrzyć można tutaj wiele ciekawych plasz obrazujących znaczenie i wpływ ingerencji człowieka na regulację przestrzeni rzek.

Druga wystawa - „**Plastyczne opowieści ze Szkoły Podstawowej w Budziwoju**”, przedstawia różnorodne, barwne i ciekawie wykonane prace plastyczne uczniów z SP Budziwój, pod okiem **mgr Izabeli Liskowicz**.

Zachęcamy wszystkich odwiedzających UGiM do obejrzenia tych interesujących wystaw.



W poszukiwaniu „Ekolandii”

„Ekolandia” to nie żadna mityczna kraina, ale - jak sugeruje nazwa - teren o szczególnych walorach przyrodniczych, gdzie cały ekosystem jest „czysty” i prawie nienaruszony przez człowieka. Obszary takie znajdują się w okolicach Rzeszowa, w dorzeczu Wisłoka. Organizatorem „Wypraw w poszukiwaniu Ekolandii” jest Związek Komunalny „Wisłok”, a prowadzą je przeszkoleni przewodnicy - ekolodzy. Z nami była pani Zofia Wielgos z Błażowej, której bardzo dziękujemy.

Harcerze i zuchy z Budziwoja, członkowie Szkolnego Klubu Młodego Ekologa, pod opieką **Iwony Woźniak** i **Elżbiety Burek**, w środę 8 czerwca br. wzięli udział w jednej z takich „zielonych wycieczek” na trasie Budziwój - Rzeszów - Czudec - rezerwat „Wielki Las”.

Najpierw udaliśmy się do modelowego gniazda recyklingowego przy SP nr 27 w Rzeszowie, w skład którego wchodzi 7 pojemników do selektywnej zbiórki odpadów (szkło bezbarwne i kolorowe, plastik, makulatura, aluminium, tekstylia i bio-

odpady) oraz tablice informujące o problematyce zagospodarowania odpadów. Dzieci łatwo mogły wyliczyć, ile rocznie produkujemy śmieci i ile można odzyskać cennych surowców. Dyskutowały też o roli recyklingu i poziomie odzysku surowców w Polsce w porównaniu z innymi krajami Unii Europejskiej.

W Czudcu pani przewodnik opowiedziała nam historię węgierskiego szlaku i legendę o „cudzie” obrony miejscowości przed Tatarami (stąd nazwa). W parku dworskim oglądaliśmy wspaniałe „pomniki przyrody” - okazy tulipanowca amerykańskiego (obwód 425 cm) i platanu klonolistnego (obwód 440 cm). Dowiedzieliśmy się, jaką rolę w ochronie przyrody i jej konserwacji odgrywali właściciele ziemscy, posiadacze dworców i pałacików z parkami dworskimi, a wcześniej królom polscy - Bolesław Chrobry i Władysław Jagiełło. Niestety, oczyszczalnia ścieków jest obecnie w przebudowie,

Ciąg dalszy na stronie 13



Podziękowanie za pomoc

Niedawno do Burmistrza Kazimierza Szczepańskiego wpłynęło pismo z Agencji Restrukturyzacji i Modernizacji Rolnictwa o następującej treści:

Szanowny Panie Burmistrzu, z upoważnienia Prezesa ARiMR - Wojciecha Pomajdy oraz Dyrektora Podkarpackiego Oddziału Regionalnego ARiMR w Rzeszowie - Andrzeja Skarbka, a także własnym, pragnę złożyć na Pana ręce podziękowanie za współpracę w trakcie akcji przyjmowania wniosków o dopłaty bezpośrednie na rok 2005.

Składając powyższe podziękowanie niech mi będzie wolno wyrazić przekonanie, że aktywność oraz rzetelność pracy podległych Panu służb umożliwiły usprawnienie realizacji zadań związanych z przyjmowaniem oraz obsługą wniosków o przyznanie płatności bezpośrednich.

Jednocześnie informuję, że według stanu na dzień 7 czerwca br. rolnicy z terenu powiatu rzeszowskiego złożyli 14 181 wniosków, co w stosunku do roku ubiegłego stanowi wzrost o 10,2%. Tym samym, proporcjonalny wzrost liczby wniosków w poszczególnych powiatach, spowodował że województwo podkarpackie zajęło pierwsze miejsce w Polsce pod względem liczby złożonych wniosków.

Wyrażając nadzieję na podjęcie w przyszłości wspólnych działań mających na celu realizację społecznych interesów rolników i mieszkańców wsi, jednocześnie chciałbym, życząc wielu sukcesów w życiu osobistym i zawodowym, raz jeszcze w imieniu kierownictwa i pracowników ARiMR złożyć serdeczne podziękowania.

Z poważaniem
Kierownik Biura Powiatowego
Stanisław Drązek

Dodajmy jeszcze, że do 15 maja br. z terenu gminy Tyczyn wpłynęło 1109 wniosków o przyznanie płatności obszarowych. Większość wnioskodawców - 702 osoby - skorzystała z pomocy w wypełnianiu dokumentów, jaką uzyskać można było w UGiM. A pomocy tej udzielały panie: **Aniela Ostrowska** - doradca WODR i **Marta Opiola** - pracownik UGiM, pełniąc dyżury także popołudniowe i sobotnio-niedzielne, szczególnie w ostatnich dniach przyjmowania wniosków.

Nie taki... prąd straszny

W bieżącym roku szkolnym Zakład Energetyczny S.A. w Rzeszowie ogłosił konkurs dla szkół pod hasłem „Prąd moim bezpiecznym przyjacielem”. Do konkursu tego przystąpiła także Szkoła Podstawowa w Tyczynie. Zadania polegające na opracowaniu plakatu mówiącego o bezpiecznym wykorzystywaniu prądu elektrycznego, zostały włączone w harmonogram konkursów organizowanych przez Samorząd Uczniowski. W związku z tym każda z klas IV-VI przygotowała plakat na temat bezpiecznego korzystania z prądu. Wszystkie plakaty zostały wysłane na konkurs do Zakładu Energetycznego S.A. w Rzeszowie.



Dominik

i jego plakat

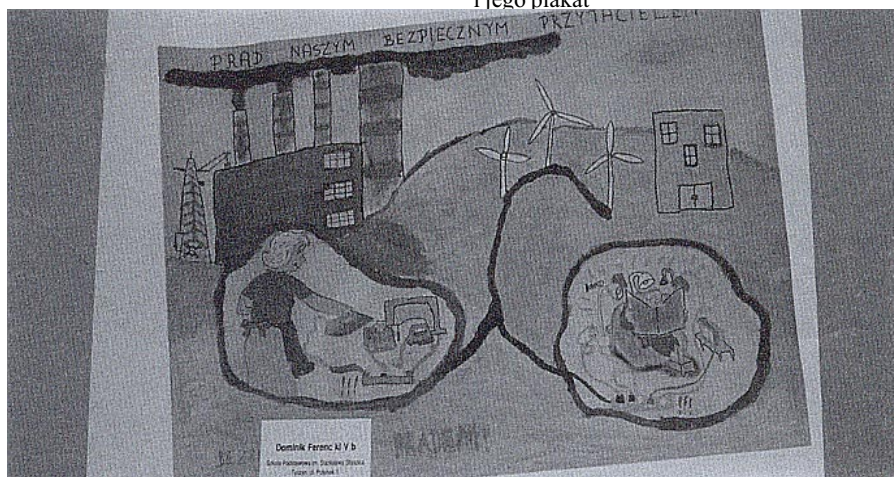

Wielkie było zdziwienie i radość, gdy dowiedzieliśmy się, że I miejsce zdobył plakat „Prąd moim przyjacielem” autorstwa ucznia naszej Szkoły, **Dominika Ferenc z klasy V b**. Za I miejsce ufundowane zostały wspaniałe nagrody - szkoła otrzymała nowoczesny komputer typu PC, a Dominik - konsolę Play Station 2. Na uroczyste wręczenie nagród w Zakładzie Energetycznym, Dominik udał się wraz z Dyrektorem Szkoły. Zwycięski plakat wzbudzał duże zainteresowanie spotkania laureatów. Dominik udzielał wywiadów, pozował do licznych zdjęć na tle

swojego plakatu. Jesteśmy dumni ze zdobycia przez naszego ucznia głównej nagrody, a także wdzięczni za przyznanie szkole nagrody w postaci komputera.

mgr Ewa Sierżęga

Jeśli szukasz pracy...

Stanowisko oferowane numer oferty

- technik elektryk	2003
- kasjer	2002
- lakiernik samochodowy	2000
- blacharz samochodowy	1999
- murarz-zbrojarz	1997
- spawacz	1996
- murarz-robotnik budowlany	1995
- frezer-ślusarz	1994
- pracownik ochrony	1991
- pielęgniarka środowiskowa	1988
- wanseler	1986
- przedstawiciel handlowy	1985
- handlowiec- sprzedawca	1984
- pracownik produkcji	1983
- sprzedawca	1977

Gminne Centrum Informacji

czynne jest od poniedziałku do piątku w godz. 7.30 - 17.30, a w soboty od 9.00 do 14.00, tel. 22-91-885.

Te i inne oferty pracy znajdziesz

w **Gminnym Centrum Pracy** (Tyczyn, ul. Rynek 25) czynnym od poniedziałku do piątku w godz. 7.30 - 15.30, tel. 22-91-885.

Półka z książkami

Już są wakacje. Każdy z nas marzy o odpoczynku od pracy, nauki. A tu tak wiele jest jeszcze do zrobienia... Myślę jednak, że warto zrobić przerwę w letnich pracach i sięgnąć po ciekawą lekturę.

Pierwszą pozycją jest książeczka pt. „Wygrać życie”. Ma ona kształt wywiadu, jaki Piotr Mucharski (publicysta „Tygodnika Powszechnego”) przeprowadził ze znanym i lubianym dziennikarzem Telewizji Polskiej - Kamilem Durczokiem. Prezenter opowiada o zmaganiu się z nowotworem; o lęku, jaki odczuwał, kiedy



dowiedział się, że jest chory na raka, i o nadziei, która dawała mu siły do walki o własne życie; o pamiętnym wyznaniu w trakcie prowadzenia „Wiadomości”, kiedy to publicznie przyznał, że zмага się z nowotworem. Wspomina także dni spędzone w szpitalu.

Książka jest dedykowana Marciniowi Pawłowskiemu - dziennikarzowi Telewizji TVN, któremu nie udało się pokonać nowotworu; jemu został także poświęcony Epilog. Znajdziemy tu także wypowiedzi onkologów - prof. Bogusława Maciejewskiego i doc. Krzysztofa Składowskiego - obaj podkreślają, że w walce z rakiem najważniejsze jest wczesne wykrycie guza. Całości książki dopełniają refleksje Marianny Durczok, żony Kamila.

Drugą ciekawą lekturą jest niewielka powieść Rafała Wojasińskiego pt. „Przyjemność życia”. Główni bohaterowie to małżeństwo nauczycieli, które w poszukiwaniu szczęścia i osobistego spełnienia często zmienia miejsca zamieszkania. Z Łowicza przeprowadzają się do Bukowiny Tatrzańskiej; tu żyją bardzo skromnie, ale są szczęśliwi i zadowoleni z życia. Po roku spędzonym w górach zamieszkują w Pułtusku, gdzie rodzi się ich pierwsze dziecko - syn Krzys. Troską rodziców jest utrzymanie ich 3-osobowej rodziny, dlatego codziennie on i ona dojeżdżają do pracy w Warszawie. Bohater,

nie mając stałej pracy, pisze teksty do gazet, polonista stara się również poznać jak najwięcej znanych w światku literackim osób, które w przyszłości mogłyby mu pomóc w znalezieniu posady. Okazuje się



jednak, że dziś w Polsce niezwykle trudno znaleźć satysfakcjonujące zajęcie, które pozwala na w miarę dostatnie życie...

Jak potoczą się dalsze losy rodziny? Czy zaprzestaną wędrówki z jednego zakątka kraju do drugiego? Dowiecie się Państwo po przeczytaniu tej książeczki.

Trzecią polecaną książką jest powieść w formie pamiętnika pt. „Żołnierka” Valérie Zenatti. Autorka - Francuzka mieszkająca w Izraelu - opowiada o swojej 2-letniej służbie w armii izraelskiej. W Izraelu młodzi ludzie, bez względu na płeć, po ukończeniu 18 lat i zdaniu matury, odbywają zasadniczą służbę wojskową. Valérie po powołaniu do wojska pisze pamiętnik. Opowiada o swoim życiu w jednostce wojskowej, o swoich przełożonych, o pracy w służbach specjalnych, o nieczęstych chwilach, jakie spędza ze znajomymi i rodzicami na codwutygodniowych przepustkach. Żołnierka ze zdziwieniem stwierdza, że na każdej przepustce ciągle myślami jest w jednostce. Nie potrafi także rozmawiać ze swoimi przyjaciółmi tak, jak przed służbą. Czy to się zmieni? W tej sympatycznej książce znajdziemy również wątek miłosny. Przed powołaniem



do wojska osiemnastolatka jest po uszy zakochana w Janie Dawidzie; ten oznajmia Valérie, że ma inną. Szeregową Zenatti nie należy już jednak do dziewcząt, które z tego powodu wylewają krokodyły łzy. W wojsku uczy się bowiem rozróżniać rzeczy naprawdę ważne od tych błahych, które nie zasługują na większą uwagę.

Tę ostatnią z polecanych przeze mnie książek serdecznie polecam tym dziewczynom, których sympatie właśnie odbywają służbę wojskową lub które same chciałyby pójść do wojska. Poza tym być może ten pamiętnik pomoże odpowiedzieć na pytanie, dlaczego od zawsze „... za mundurem panny sznurem?”...

Agnieszka Rożek

W poszukiwaniu „Ekolandii”

Ciąg dalszy ze strony 11

gdyż musi spełniać wymogi unijne, więc nie dane nam było prześledzić kolejnych etapów procesu oczyszczania.

Po przejechaniu kilku kilometrów dotarliśmy do początku ekologicznej ścieżki edukacyjnej rezerwatu „Wielki Las”, gdzie zapoznaliśmy się z informacjami o rezerwacie i obowiązującym regulaminem. W trakcie pieszej wędrówki oraz poprzez aktywne uczestnictwo w grach, ćwiczeniach i zabawach ekologicznych, dzieci miały możliwość wielozmysłowego poznania przyrody. Uzupełnieniem interaktywnych zajęć był piknik na otwartej przestrzeni, kształtujący nawyki zdrowego wypoczynku w zgodzie z naturą.

Na zakończenie wyprawy nastąpiło uroczyste wręczenie certyfikatów z tytułem „Odkrywczy Ekolandii” oraz zabawy ewaluacyjne i podsumowanie. Obok miłego wypoczynku na świeżym powietrzu oraz bezpośredniego, świadomego i profesjonalnie zaaranżowanego kontaktu z żywą przyrodą, wycieczka dostarczyła dzieciom wielu informacji o zasadach funkcjonowania ekosystemu leśnego. Wspólne poznawanie, odkrywanie i „przeżywanie” świata było źródłem wielu niezapomnianych wrażeń.

*Iwona Woźniak SP Budziwój
opiekun 21 GZ i 48 DH
oraz Klubu Młodego Ekologa*

Piknik rodzinny w Matysówce

4 czerwca br. w Szkole Podstawowej w Matysówce już po raz trzeci odbył się Piknik Rodzinny.

Pogoda nam dopisała, niebo się pięknie rozchmurzyło, ukazując swoje ciepłe, przyjazne oblicze. Nie mogło być inaczej, skoro świętowaliśmy Dzień Matki i Dzień Dziecka, a naszymi specjalnymi gośćmi byli: **Burmistrz Kazimierz Szczepański, Jan Domarski** - były reprezentant Polski w piłce nożnej, brązowy medalista finałów Mistrzostw Świata z 1974r., strzelec pamiętnej złotej bramki na Wembley, **Jan Such** - zawodnik Resovii, trzykrotnego mistrza Polski w siatkówce oraz olimpijczyk z 1972 r., **Stanisław Pieczonka** - siatkarz I-ligowej drużyny AKS „Resovia” i **Stefan Płonka**.

Wybitni sportowcy opowiadali o swojej sportowej drodze do światowej sławy. Zachęcali do aktywnego spędzania czasu wolnego, do uczestniczenia w różnych formach zorganizowanej aktywności fizycznej. Podkreślali, że uprawianie sportu przynosi wiele radości, choć wymaga czasem dużo wysiłku i samozaparcia, ale każdy może osiągnąć sukces.

Imprezę rozpoczął ciekawy występ artystów z cyrku „Bambino”, którzy zaskiwili publiczność wieloma fantastycznymi umiejętnościami. Byliśmy świadkami połykania ognia, pojawiania się i znikania osób oraz przedmiotów czy żonglowania przedmiotami i ...słowami - bardzo skutecznie, biorąc pod uwagę spontaniczne reakcje rozbawionej publiczności.

Po występie artystów zawodowych zaprezentowali się artyści mali, którzy może mniej profesjonalnie, ale z wielkim sercem przedstawili program dla mam. Wysłuchaliśmy wielu wierszy, piosenek, obejrzelśmy zabawne i rozbrajające skecze. Chwilę później wszyscy zgromadzeni zostali zaproszeni do wspólnej zabawy, gier i konkursów. Uczestnicy jeździli na rowerach, na „wierzchowcach”, „sadzili ziemniaki”, biegali swobodnie i spętani, z kubkami lub wiadrkami wody, uśmiechnięci lub smutni w zależności od wyniku. Było wesoło i „mokro”.

W specjalnej konkurencji „biegocochu z wiaderkami” zmierzyli się ze sobą: Pan Burmistrz Kazimierz Szczepański i Pani Dyrektor **Lidia Kupiszewska**. W pierwszym etapie wyścig był bardzo wyrównany i już wydawało się, że zakończy się remisem, kiedy nagle Pani Dyrektor przyspieszyła i pierwsza przecięła linię mety, zostawiając za sobą pokonanego, ale uśmiechniętego Pana Burmistrza.

Emocjonujące biesiadowanie zakończył mecz piłki nożnej, w którym dru-



żyna dziennikarzy wspomagana przez legendarnego Jana Domarskiego oraz siatkarza Stanisława Pieczonkę zmierzyła się z reprezentacją Matysówki. Wynik można było właściwie z góry przewidzieć: 4:1 dla gości. Specjalną „atrakcją” tego meczu były gęste chmury piasku, prawdziwa burza piaskowa rozpętana przez silny wiatr, która chwilami całkowicie pochłaniała grających i likwidowała wszelką widoczność. Skutkiem tego chwilami nie wiadomo było zupełnie, co dzieje się na boisku i kto komu strzelił gola. Mamy nadzieję, że w nieodległej przyszłości znajdą się fundusze na doprowadzenie do porządku naszego boiska szkolnego i na-

stępnym razem legenda piłki nożnej będzie na nim widoczna.

Rodzinne spotkanie zakończyło się wspólnym posiłkiem i towarzyskimi pogaduszkami.

Jeszcze raz serdecznie dziękujemy Gościom za uświetnienie imprezy swoją obecnością i mamy nadzieję, że nie była to ich ostatnia wizyta u nas. Impreza ta mogła się odbyć dzięki pomocy finansowej Gminnej Komisji d/s Rozwiązywania Problemów Alkoholowych, której serdecznie za to dziękujemy.

*Dyrekcja i nauczyciele
ze Szkoły Podstawowej w Matysówce*

Miłość i ofiara

Ciąg dalszy ze strony 4

Czujemy bowiem ogromny głód Eucharystyczny". Ten chleb na życie wieczne rozdzielał wśród męczenników. Msze św. odprawiał w ogromnej tajemnicy w piwnicach i na strychach baraków.

W tym piekle, gotowość do posługi kapłańskiej ks. Józefa spotęgowało spotkanie z o. Maksymilianem Kolbe i Jego męczeńska śmierć utrwaliła Go w godnym dźwiganiu krzyża. Droga na Golgotę trwała 14 miesięcy. Trzy upadki - wyroki śmierci - przeżył, aby dać świadectwo swojej świętości. Ostatni akt jego miłości do Królowej Różańca Św. dokonał się 2 lipca 1942, kiedy nie wykonał rozkazu podeptania różańca. Za nieposłuszeństwo czekała Go śmierć męczeńska. W dopełnieniu ofiary ks. Józefa trudno nie wspomnieć o modlitwie - ostatnim ka-



zaniu. Wśród szyderstw esesmanów, szczuty przez psy z beczki odmówił „Ojczyźnie Nasz”, „Zdrowaś Maryjo”, „Pod Twoją obronę” i „Witaj Królowo”. Słuchający tłum ludzi - „numerów” w pasiakach zastygł w milczeniu; więźniowie szeptali „Takiej modlitwy jeszcze świat nie słyszał”.

Bł. Ks. Józef Kowalski nie zginął, ale oddał życie z miłości do Chrystusa i Wspomożycielki wiernych. Jego ofiara życia niech nas umacnia w drodze do osiągnięcia świętości i dzielenia się z innymi chlebem oraz przebaczącą modlitwą.

Zofia Kołwa

Dom Kultury w Tyczynie oraz jego Filie zapraszają dzieci ze szkół podstawowych na zajęcia wakacyjne, które odbywać się będą w dniach od 4 do 15 lipca br. Dokładne godziny zajęć oraz program znajdują się na ogłoszeniach w każdej placówce.

Młodzież gimnazjalną i szkół średnich prosimy o składanie propozycji programu wspólnie spędzanych wakacji.

Kiedy należy ci się odszkodowanie

- > W wypadku zginął młody człowiek, specjalista od reklamy, zarabiał 6-tyś. miesięcznie, miał na utrzymaniu trójkę dzieci.
- > 8-letnia Ania pogryziona przez psa, oszpecona buzia do końca życia, ma niewładną prawą rękę, uczy się pisać lewą.
- > Sklepowa, matka czwórki dzieci, jest skazana na wózek inwalidzki do końca życia.

Roszczenia ofiar wypadku mogą sięgać nawet pół mln zł. Ale ubezpieczyciele niechętnie wypłacają pieniądze. Żeby je dostać rodzina musi wykazać, że naprawdę jej się należą. Ofiarom należy się odszkodowanie także za poniesione w wypadku szkody materialne. Mogą ubiegać się o zaświadczenie za ból, cierpienie fizyczne i psychiczne, oszpeccenie, zwrot kosztów leczenia, za utracone zarobki. Nawet o odszkodowanie z tytułu pogorszenia sytuacji życiowej, zwrot kosztów pogrzebu, rentę alimentacyjną, a także pokrycie kosztów zmian kwalifikacji zawodowych lub utraty pracy.

Nasz sukces zależy od ilości oraz drobiażkowości zebranych materiałów. Na wszystko trzeba mieć dokumenty, faktury za leki, kartki, paliwo, na dojazdy do szpi-

tali, odpisy notatek policyjnych i wyroków sądu, kosztów zastępstwa opieki domowej, dojazdy na wizyty lekarskie, opis dolegliwości psychicznych stanów lękowych, depresji, nerwicy, bezsenności.

Często, nawet gdy masz bogaty plik dokumentów, towarzystwa ubezpieczeniowe mogą zaproponować ci śmieszoną kwotę odszkodowania. Czasem nieumiejętne sprecyzowanie roszczenie przez poszkodowanego uniemożliwia otrzymanie należnej kwoty. Wtedy możesz skorzystać z firm wyspecjalizowanych w ściąganiu odszkodowań z polis OC. Firmy występują przed zakładami ubezpieczeń w imieniu poszkodowanych. Pomagają w sprawach spornych związanych z zaniżaniem odszkodowań lub odmową wypłaty.

Za pomoc w wyciągnięciu pieniędzy od opornego ubezpieczyciela firmy te wezmą część wynegocjowanej sumy bez żadnych opłat wstępnych. Wysokość prowizji zależy od stopnia trudności sprawy. Takie firmy istnieją także u nas.

Adam Kościółek
Doradca Ubezpieczeniowy

3 lipca br. w 63. rocznicę śmierci bł. ks. Józefa Kowalskiego, w Siedliskach odbędą się uroczystości modlitewne i wspomnieniowe.

O godz. 14.30 w miejscowym Domu Kultury wystawione będzie widowisko przygotowane przez młodzież z Hermanowej pt. „Zwycięskie powołanie”.

O godz. 16.00 w kościele parafialnym odprawone zostanie nabożeństwo z udziałem księży salezjanów i współpracowników z Krakowa, Przemyśla, Jasła i Rzeszowa; młodzież rzeszowska - chór i orkiestra - zaprezentuje koncert pod batutą ks. Andrzeja Szpaka.

W dolnym kościele - kaplicy Błogosławionego, można obejrzeć stałą ekspozycję fotografii i pamiątek po bł. ks. Józefie Kowalskim.

Organizatorzy serdecznie zapraszają młodzież szkolną i mieszkańców.

Burmistrz Gminy Tyczyn Kazimierz Szczepański

przyjmuje mieszkańców gminy
i interesantów
w każdy poniedziałek w godzinach
od 8.00 do 15.30
(I piętro)

Tenis stołowy.

Wspaniały sukces odniosły zawodniczki Jaru Kielnarowa, które startowały w międzynarodowym turnieju w Czechach „Grand Prix Praga 2005”, zdobywając brązowy medal wśród zawodniczek z Czech, Słowacji i Polski. W drużynie występowały **Sylwia Paško i Joanna Rząsa**. Indywidualnie na miejscu 5-8 uplasowała się Sylwia, a Joanna była 9. Gorzej poszło **Dorocie Rząsie**, która nie zakwalifikowała się do turnieju finałowego nie wychodząc z grupy eliminacyjnej.

Dla tych zawodniczek był to jeden z ostatnich turniejów w kończącym się sezonie. W dniach 22-24 czerwca br. 5 reprezentantów „Jar-u” brało udział w mistrzostwach Polski LZS w Tarnowie. Były to: **Katarzyna Płodzień, Konrad Wania** oraz uczestniczki turnieju z Pragi.

Ryszard Rząsa

Akademia wyrzucania śmieci

W każdej miejscowości gminy Tyczyn stoją pojemniki do segregacji odpadów: szkła, plastiku, makulatury, metalu. Nauczmy się mądrze i z zyskiem wyrzucać tam nasze surowce wtórne!!!

Pojemnik zielony na szkło kolorowe

Tu wrzucaj: kolorowe szklane opakowania, butelki, słoiki.

Nie wrzucaj: szkła bezbarwnego, żaroodpornego i okiennego, soczewek, porcelany, żarówek, lusterek, nakrętek, kapsli.

Pojemnik biały na szkło białe

Tu wrzucaj: przezroczyste słoiki, butelki.

Nie wyrzucaj: szkła kolorowego, żaroodpornego i okiennego, soczewek, porcelany, żarówek, lusterek, nakrętek, kapsli.

Pojemnik niebieski na makulaturę

Tu wrzucaj: gazety, papier, kolorowe magazyny, zeszyty i książki, kartony.

Nie wrzucaj: tłustego, brudnego papieru, opakowań z dodatkiem folii i plastiku.

Pojemnik żółty na tworzywa sztuczne

Tu wrzucaj: zgniecione plastikowe butelki PET, reklamówki plastikowe, opakowania i pojemniki z tworzyw sztucznych.

Nie wrzucaj: styropianu, opakowań po lekach, farbach, chemikaliach oleju, folii budowlanej i gospodarczej.

Pojemnik popielaty na aluminium i metale

Tu wrzucaj: tylko puszki aluminiowe po zgnieceniu (lub puszki z metalu)

Nie wrzucaj: opakowań z aerozoli.

Pojemnik beżowy na tekstylia

Tu wrzucaj: odzież, suche szmaty, pościel, firany, zasłony, ścierki, obrusy, koce, puch w poszwach.

Kary i nagrody w wychowaniu (3)

Rodzice często wymierzają karę dziecku, któremu nauczycielka wpisała tzw. uwagę do dziennika. Jak należy wówczas reagować? Otóż, jeżeli skargi na dziecko powtarzają się, nie skutkują prośby i groźbom, to - niestety - trzeba stosować kary, ale przedtem przeprosić wspólnie z dzieckiem poszkodowanych, dać dziecku czas na poprawę, porozmawiać z nauczycielem, ustalić przyczynę złego zachowania i ewentualne rodzaje kary. Przecież zdarza się, że dziecko jest nieznośne na lekcji, bo chce zwrócić na siebie uwagę, pragnie czyjegós zainteresowania.

Z karą trzeba postępować ostrożnie. Częste jej stosowanie nie daje wyników. Dziecko może się tak do kar przyzwyczaić, że trudno mu się bez nich obejść, a brak stosowania kar, np. przez

Nie wrzucaj: wyrobów ze skóry, butów, kapeluszy, rajstop, pończoch, torebek.

Segregacja odpadów opakowaniowych może odbywać się również do specjalnych worków oznaczonymi odpowiednimi kolorami, które na terenie gminy Tyczyn rozprowadza Gospodarka Komunalna z Błazowej. Recykling opakowań to proces polegający na przetwarzaniu zużytych opakowań na nowe opakowania lub inne produkty. Najlepszą formą jego wsparcia jest domowa segregacja. Każde opakowanie, które trafi do kolorowego pojemnika ograniczy zużycie surowców naturalnych. Recykling 1 tony szkła pozwala zaoszczędzić 603 kg piasku oraz zmniejszenie w procesie produkcyjnym zużycia 25 % energii i 50 % wody. Recykling 1 tony makulatury chroni przed wycięciem 4 dorodne drzewa.

Nauczmy się segregować również odpady niebezpieczne!

Baterie należy zbierać do specjalnych pojemników ustawionych w UGiM w Tyczynie oraz Gimnazjum.

Przepracowane oleje można oddać bezpłatnie do pojemnika postawionego na placu firmy „SZiK” w Tyczynie, ul. Grunwaldzka 82.

Opakowania po środkach ochrony roślin można zwrócić do punktu sprzedaży gdzie gromadzone są w specjalnych oznakowanych pojemnikach.

(bk)

nauczyciela, uznaje za jego słabość. Bywa, że dzieci często karane zatracają ambicję, poczucie wstydu, wrażliwość.

W wychowaniu kara funkcjonuje tylko wespół z nagrodą, w systemie różnych metod wychowawczych. Dziecko, które zbiera same nagrody, nigdy nie było karane, nie doceniało ciężaru i przykrości kary, może nie rozumieć innych dzieci często karanych, może nawet skarżyć i domagać się ukarania swoich kolegów. Jeżeli dziecko zasłuży niech będzie ukarane, chociaż nagroda, powinna pojawiać się w wychowaniu częściej niż kara. Nagradzając dziecko podtrzymujemy jego wysiłek, utrwalamy dobre cechy, kształtujemy system wartości, pobudzamy ambicję, wywołamy pozytywne formy zachowania się, a przecież o to właściwie chodzi nam w wychowaniu.

Kiedy i jak nagradzać?

Nagroda odczuwana jest przez dziecko jako przyjemność, przynosi zadowolenie,

WILD, WILD, WEST czyli lato na Dzikim Zachodzie

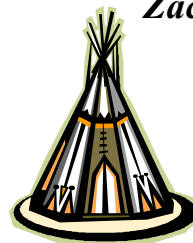

**Półkolonia
z angielskim dla
dzieci w wieku
6-13 lat**

Organizatorzy: Centrum Nauki SITA w Rzeszowie oraz Szkoła Języka Angielskiego SPEAKER w Tyczynie

Termin: 1-12 sierpnia 2005

Miejsce: Tyczyn - Pałac Wodzickich oraz „wioska indiańska” na terenie zespołu pałacowo-parkowego

> zajęcia z j. angielskiego w kilku grupach zaawansowania z elementami kultury krajów anglojęzycznych (3 godz. dziennie)

> zajęcia poprawiające koordynację wzrokowo-ruchową, koncentrację i pamięć, z elementami szybkiego czytania

> tematyczne zajęcia plastyczne

> gry i zabawy ruchowe na świeżym powietrzu

Kadra: doświadczeni nauczyciele j. angielskiego (w tym native speakers), instruktorzy i trenerzy szkół CN Sita i Speaker

Zgłoszenia dzieci do dnia 10 lipca 2005 przyjmuje sekretariat CN SITA, Rzeszów, ul. 3 Maja 22, pok. 106 (wejście od ul. Fircońskiego).

Informacja tel.: 22 93 610; 85 29 677;

Tel. kom: 501 542 903; 600 218 770

(mw-k)

wyraża uznanie rodziców dla dziecka za określone zachowanie czy osiągnięcia. Nagroda jest o wiele bardziej skuteczna niż kara, gdyż podtrzymuje i utrwala pozytywne cechy i zachowania dziecka, zachęca je do właściwego postępowania. Dziecko nagradzane nabiera wiary w siebie, zaufana do własnych możliwości, upewnia się w przekonaniu, że spełnia oczekiwania rodziców, że jest kochane i akceptowane. Mówiąc o nagradzaniu mamy na myśli nie tylko różne prezenty, tzw. nagrody rzeczowe w postaci zabawki, słodyczy, książki, ubrania, ale także pochwałę, pieśczętę, wyrażenie aprobaty. Nagrodą może być wspólna wycieczka, np. do zoo, wspólna zabawa, spacer, zaproszenie kolegów do domu, przyznanie dodatkowego przywileju, wyrażenie swojej radości i miłości. (cdn.)

**Opracowała
mgr Grażyna Wyżykowska**

Łucznicтво.

LKS „Jar” oraz ZPHU „Jar” w Kielnarowej byli organizatorami I Turnieju Łuczniczego, który był rozegrany o nagrodę Jaru w 4 kategoriach wiekowych. Główne trofeum - walizka podróżna przeznaczona była dla tego zawodnika (bez względu na kategorię wiekową), który uzyska najlepszy wynik wśród strzelających. W zawodach uczestniczyło ponad 50 osób, a sędziami byli wielokrotni medaliści mistrzostw Polski: uczestniczka Olimpiady z Moskwy (7 miejsce) pani Maria Szeliga oraz jej mąż Jan Szeliga, którzy aktualnie trenują w Kielnarowej i Tyczynie młodych adeptów łucznicstwa. Zawody rozgrywane były na 2 stanowiskach strzelniczych; sędziami punktowymi byli Katarzyna Płodzień i Grzegorz Borowiec, którzy przyuczają się do roli instruktora łucznicstwa.



Zwycięzca turnieju Damian Gryś z nagrodą

Wśród najmłodszych (klasy 0-IV) najlepsimi byli: Klaudia Wanat, Paulina Wanat, Sylwia Jopek oraz Paweł Borowiec, Mateusz Borowiec, Piotr Szymkowicz.

Klasa V-VI: Justyna Lampart, Marcin Pomykała, Joanna Fornal.

Kat. gimnazjum: Damian Barański, Darek Pomykała, Michał Stanowski.

Wśród dorosłych zwyciężył Damian Gryś - 42 pkt przed Bogdanem Krztoniem, Tadeuszem Kluzem i Katarzyną Płodzień. Jednak najlepszy wynik uzyskał Ryszard Rząsa - 47 pkt strzelając po mistrzowsku (4x po 10 pkt i 1 x 7 pkt), lecz jego wynik - jako sponsora - nie był liczony do klasyfikacji.



Ryszard Rząsa chyba sam niedowierza, jak to zrobił

Zdobywcy czołowych miejsc otrzymali nagrody rzeczowe ufundowane przez zakład „Jar”, a po zawodach dla wszystkich była pieczona kielbaska z grilla ufundowana przez p. **Roberta Borowca**. To, że ta dyscyplina sportowa spodobała się, widać było już na poniedziałkowym treningu, na który przyszła znaczna grupa nowych dzieci chcących się uczyć tej bardzo ciekawej dyscypliny. Najlepsi zawodnicy wyjadą na pierwsze zawody 3 lipca br. do Grabownicy Starzyńskiej.

Ryszard Rząsa

Miejska i Gminna Biblioteka Publiczna w Tyczynie serdecznie zaprasza wszystkie dzieci w wieku szkolnym na letnie wędrowki po naszej „małej ojczyźnie”.

Planujemy trzy rajdy: 4, 11 i 18 lipca br. Rozpoczynamy w pierwszy poniedziałek lipca o godz. 9.00 wyjściem z naszej Biblioteki i kierujemy się w stronę Budziwoja na Wzgórze Marcina. Rolę przewodnika będzie pełnić p. Zofia Domino, która również w ubr. oprowadzała nas i opowiadała ciekawe historie o zwiedzanych miejscach.

Wszystkich chętnych prosimy o zabranie ze sobą suchego prowiantu. Zapraszamy!

ZAPRASZAMY NA ZAKUPY W HURTOWNIACH

RZESZÓW:
ul. Ławowska 120, tel. 017 85-27-907, fax 017 85-27-848
e-mail: biobud@biobud.com.pl, www.biobud.com.pl

TYCZYŃ:
ul. Kołomyjski 20, tel. 017 22 89 243, fax 017 22 63 104

BISBUD sp.j.

PNB
POLSKIE HURTOWNIE BUDOWLANE

**DYSTRYBUTOR
MATERIAŁÓW BUDOWLANYCH**

OFERUJEMY:

- oryginalne blachy szwedzkie powlekane, blachodachówka, trapez
- dachówki ceramiczne
- okna do poddaszy-półciotowe
- papy grzewalne, tradycyjne
- materiały izolacyjne
- folie dachowe i fundamentowe
- ceramika ścienna i stropowa
- materiały termoizolacyjne: wełna, styropian
- systemy kominowe
- rynny: metalowe kolorowe
- systemy zabudowy wnętrz - płyty gipsowe, profile
- hale bryga
- schody stycyjne
- stolarka okienna i drzwiowa
- bramy garażowe uchylne, ogrodzeniowe przesuwne
- systemy ociepleń
- chemia budowlana
- materiały ogólnobudowlane (cement, wapno, zaprawy budowlane, itp.)
- bloczki z betonu komórkowego

quick-mix **W MIEJSCU WŁADZY W 1 DOBY!**

**KOMPUTEROWY MIESZALNIK
TYNKÓW I FARB
ELEWACYJNYCH**

ZAPEWNIAMY:

- transport towarów wraz z rozładunkiem towarów paletyzowanych HDS,
- doradztwo techniczne w zakresie budownictwa,
- sprzedaż ratalną

**PRZY KOMPLEKSOWYCH ZAKUPACH
TRANSPORT I ROZŁADUNEK
BEZPŁATNY**

OGŁOSZENIA

Sprzedam przyczepę kampingową „Wilk”,
4-5 osobową, dł. 4,30 m

Tel. 0-605-738-291

Spotkanie dla sportowców

28 czerwca br. (wtorek) o godz. 14.00 w pok. 24 (I piętro) UGiM odbędzie się spotkanie organizacyjne przedstawicieli drużyn piłki nożnej, które chcą uczestniczyć w turnieju o puchar Burmistrza Gminy Tyczyn. Podczas spotkania ustalony zostanie system rozgrywek i losowanie drużyn.

Planowany termin rozpoczęcia rozgrywek 2-3 lipca br.
Dodatkowych informacji udziela Dorota Michalak,
tel. 22-19-318, w. 24.

Burmistrz Gminy Tyczyn, działając na podst. art.35 ust.1 ustawy z 21 sierpnia 1997 r. o gospodarce nieruchomościami (Dz.U. nr 261 z 2004 r. poz.2603) **informuje**, że na tablicy ogłoszeń UGiM w Tyczynie, ul. Rynek 18, **zostały wywieszone wykazy:**

- nieruchomości przeznaczonych do sprzedaży, położonych w Kielnarowej i Tyczynie.

Wykazy są też dostępne na stronie internetowej www.tyczyn.pl/bip/. Bliższe informacje dotyczące ww. nieruchomości można uzyskać w UGiM w Tyczynie, pok.11 (parter).

SPRZEDAM/KUPIĘ DZIAŁKĘ - DOM

Sprzedam działkę o pow. 25 arów w Kielnarowej-
Obszary.

(109/3) **Tel. 22-19-448**

Sprzedam dom murowany piętrowy na działce o pow.
32 ary w Tyczynie, ul. Szopena 16.

(110/2) **Tel. 0-694-973-617**

Sprzedam dwie działki - o pow. 42 ary i 54 ary
w Hermanowej.

(111/2) **Tel. 22-91-509**

Sprzedam działkę budowlaną o pow. 22 ary w z możli-
wością podziału - Budziwój Studzianka. Pozwolenie na
budowę, woda, prąd - na działce.

(112/1) **Tel. 0-603-744-393**

Wszyscy zainteresowani umieszczeniem swojej
oferty na naszych łamach, proszeni są o osobisty
kontakt z redakcją - UGiM pok. 26, I piętro (lub pok. 24).

**Oferty „Szukam pracy”, „Dam pracę”
i „Sprzedam/kupię działkę, dom”
zamieszczane są bezpłatnie.**

GŁOS TYCZYNA

- dwutygodnik. Redaguje Kolegium w składzie: **Jerzy J. Fąfara** - redaktor naczelny, **Jacek Kotula**, **Alicja Kustra**, **Marta Leniart**, **Zofia Matys**, **Barbara Samolewicz**, **Kazimierz Szczepański**, **Halina Złamaniec**.

Wydawca: Urząd Gminy i Miasta w Tyczynie przy współudziale Miejsko-Gminnego Ośrodka Kultury, Miejskiej i Gminnej Biblioteki Publicznej oraz Towarzystwa Miłośników Ziemi Tyczyńskiej.

Adres Wydawcy: Urząd Gminy i Miasta, 36-020 Tyczyn, ul. Rynek 18, tel. 22-19-310, e-mail: glos@intertele.pl www.tyczyn.pl

Skład i łamanie: Pracownia Komputerowa UGiM w Tyczynie. **Druk:** Drukarnia „Kolor”, Tyczyn, ul. Kościuszki 4a, tel. 22-99-345

Wydawca zastrzega sobie prawo skracania i adustacji publikowanych tekstów oraz korespondencji, a także opatrywania ich własnymi tytułami. Wydawca nie zwraca nie zamówionych materiałów i nie odpowiada za treść ogłoszeń. Poglądy wyrażane w artykułach są poglądami ich autorów a nie wydawcy.

ISSN 1231-4609

OGŁOSZENIA



Bar „U Wiktora”

Tyczyn, ul. Grunwaldzka 70, tel. 22-91-360

wydaje przyjęcia:

- weselne,
- imprezy okolicznościowe.

Zapewniamy

domowe jedzenie i miłą obsługę.

* Nagrobki - Grobowce

Lastriko - granit (różne kolory)

* Tablice, wizerunki

Firma IMPALA

Tomasz Janik, Borek Stary 340 a

Tel. 22-98-097

* **Salonik prasowy**

* **Wypożyczalnia kaset video**

Rynek 19 (obok Urzędu Gminy)

Zapraszamy w dni powszednie i w soboty,
w godz. 7.30 - 17.00

Ziemia - transport, Gmina Tyczyn

Tel. 22-93-887 - do 17.00; 0-698-328-950;

Pizzeria ALBATROS

w Budziwoju

poleca

* Pizze

* Dania kuchni domowej

* Napoje, piwo

Czynne od 16.00 do 23.00

w soboty od 6.00 do 3.00

Tel. 22-91-988

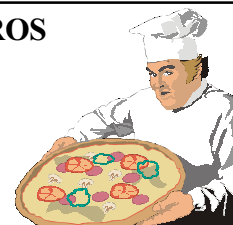

0 - 6 0 8 - 4 3 9 - 9 5 5

pod tym numerem od godz. 15.30 w dni powszednie,
a także w soboty, niedziele i święta, zgłaszać można przypadki
awarii sieci wodociągowo-kanalizacyjnej, obsługiwanej przez
„Eko-Strug” w Tyczynie.

W godzinach pracy Spółki awarie zgłaszać można także
pod nr **tel. 22-19-312** lub **22-19-360**



Kl. III e

Na dole od lewej: Łukasz Kościółek, Natalia Oczoś, Monika Janik, Jolanta Biega, Natalia Kawalec, Marlena Polaniecka, Krzysztof Szymkiewicz;

wyżej: Dariusz Dziura, Mateusz Włosiński, Tadeusz Tereszkiewicz, Krzysztof Piech, Joanna Paluch, Bartłomiej Pisarski, Artur Leś, Katarzyna Mendoń, Tomasz Domino, Damian Bury, Ewelina Wysocka, Wojciech Palka, Paweł Krajewski, Natalia Biesiada, Jacek Kuk, Paweł Kunica, Bernadetta Kościółek.

Nieobecni: Dariusz Gwazdacz, Paweł Kopiec.

Wych. mgr Jolanta Mroczka.



Kl. III f

Na dole od lewej: Michał Surówka, Daniel Członka, Jacek Kyciński, Dariusz Oleszko, Rafał Paszkowski, Ilona Skubicka, Monika Sowa, Agnieszka Paško, Monika Bogdan;

wyżej: Andrzej Pomykała, Piotr Wójcik, Mateusz Szyszka, Dariusz Pomykała, Adrian Szczepanik, Łukasz Szura, Barbara Płodzień, Konrad Pięta, Robert Głodowski, Aneta Starzec, Albert Chmielowski, Witold Ciura, Korneliusz Tobiasz, Paweł Borowiec, Monika Kuś.

Nieobecni: Mateusz Grzesik.

Wych. mgr Danuta Kozińska.





Kl. III g

Na dole od lewej: Piotr Cag, Rafał Trybała, Iwona Domoń, Justyna Piech, Patrycja Rybak, Małgorzata Szwed, Rafał Trojanowski;

wyżej: Krzysztof Początek, Zbigniew Paluch, Marek Paško, Sebastian Szczepanik, Mateusz Zieliński, Joanna Wiater, Dariusz Wilczyński, Sylwia Zembroń, Daniel Tendera, Beata Bilska, Maciej Stanowski, Ilona Błahuta, Paweł Tatar, Paulina Fabińska, Paweł Szwed.

Nieobecni: Dariusz Michalak, Małgorzata Mlaś.

Wych. mgr Beata Skrzynta.



Kl. III h

Na dole od lewej: Michał Wróbel, Natalia Zawada, Paulina Chruszcz, Anna Trojanowska, Anna Pękala, Wojciech Reinert, Konrad Janda;

w środku: Dawid Zembroń, Justyna Czech, Beata Szura, Ewelina Gibała, Kamila Baran, Beata Bialic, Joanna Sowa, Beata Trzyna;

u góry: Damian Żurek, Sylwester Rozmus, Michał Pajda, Robert Szramowicz, Adrian Wilk, Piotr Drewniak, Arnold Jakubas, Marcin Skoczylas.

Nieobecni: Joanna Półtorak, Łukasz Duda.

Wych. mgr Ilona Szetela.